

Cubo Galvanizado de 120 Lts.



Descripción

Contenedor Galvanizado resistente a altas y bajas temperaturas. Ruedas estampadas de caucho macizo. Capacidad de 120 litros. Asas posteriores para permitir y facilitar su movimiento. Tapa con bisagras sobre el borde lateral de las asas y dotado de dos tomas para su levantamiento. Fácilmente lavable con agua.

Volumen: 120 Litros

Material: Galvanizado en caliente, DC01

EN 840-1 certificado

EN 4102-1 Resistencia al fuego - Certificado

Datos técnicos

Referencia	9821-GA
Dimensiones	554 x 870 x 480
Ruedas fijas Ø mm.	Ø 200
Peso kg.	25
Bandaje	

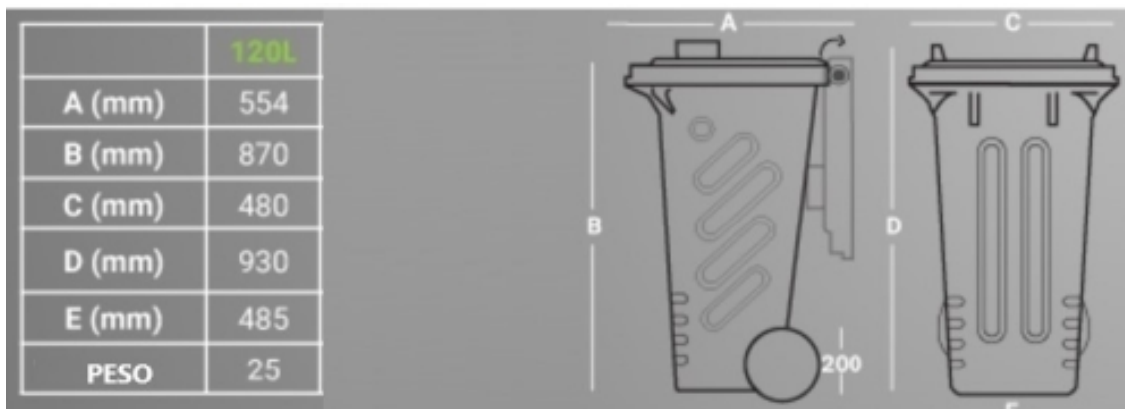

Cubo Galvanizado de 120 Lts.

